



Smartcharger 32 slot

EB-SMARTCHARGER32

Manuale utente



Grazie per aver acquistato un nostro prodotto.

Verificare il contenuto della confezione.

Se la confezione è danneggiata o se non sono presenti tutti gli accessori, contattare al più presto possibile il proprio rivenditore.

Conservare questo manuale per consultazioni future.

Indice

1. Sicurezza e precauzioni	4
2. Avvertenze	4
3. Panoramica del prodotto	5
4. Istruzioni	6
5. Pannello di controllo	8
6. Termini di garanzia	9

1 Sicurezza e precauzioni

Questo prodotto è stato progettato tenendo conto dei fattori di sicurezza personale ed è stato rigorosamente testato prima della consegna.

L'installazione e l'uso improprio possono causare scosse elettriche o incendi.

Per garantire un utilizzo sicuro, leggere e comprendere le istruzioni operative e le targhette identificative e osservare attentamente le seguenti precauzioni di sicurezza prima di utilizzare il prodotto.

In caso di:

- Interruzione di corrente o tensione instabile.
- Suoni o odori anomali.
- Cavo di alimentazione AC danneggiato.
- Danni al prodotto causati da caduta o impatto.
- Eventuali oggetti o liquidi caduti nel prodotto.

Scollegare la spina dalla presa e rivolgersi al proprio rivenditore.

2 Avvertenze

- Non ostruire la ventilazione sui lati superiori.
- Non appoggiarsi al dispositivo.
- In caso di perdita di gas infiammabile, non collegare/ scollegare la spina di alimentazione di questo prodotto o di qualsiasi altro apparecchio elettrico, chiudere la valvola e aprire immediatamente porte e finestre.
- Non collegare dispositivi non supportati dal carrello.
- Non tentare di smontare, aprire o apportare modifiche al sistema. Ciò annullerà qualsiasi garanzia.
- Non utilizzare una prolunga o una multipresa per collegare il dispositivo.
- Il dispositivo deve essere sempre utilizzato da adulti o sotto la supervisione di un adulto.
- Per pulire e disinfettare la superficie, utilizzare un panno non abrasivo e privo di alcol.
- Non spruzzare liquidi direttamente sul dispositivo o sul modulo di ricarica.
- Posizionare il dispositivo in un ambiente asciutto e privo di umidità.
- Tenere lontano dai liquidi.
- Non utilizzare a temperature estreme.
- Solo per uso interno.

3 Panoramica del prodotto

Misure: 64,5x57,8x101,3cm

Peso: 94Kg

Dimensioni Slot: 2,6x41,6x25,4cm

Capacità massima: 32 dispositivi

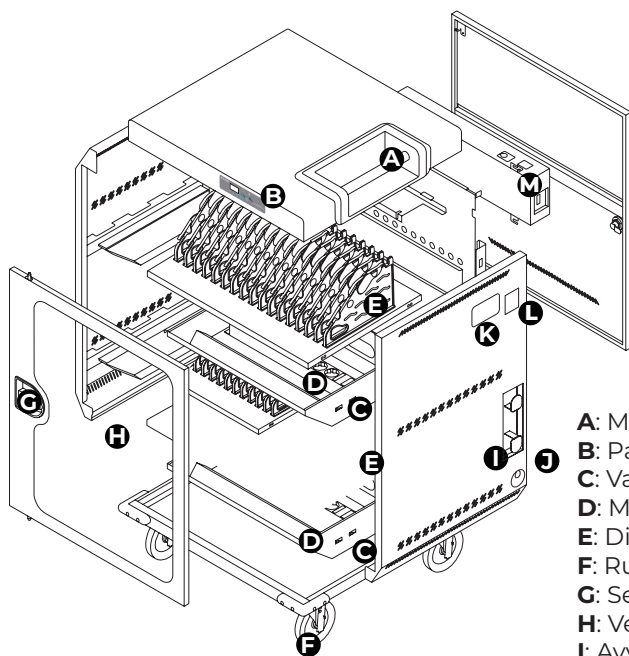
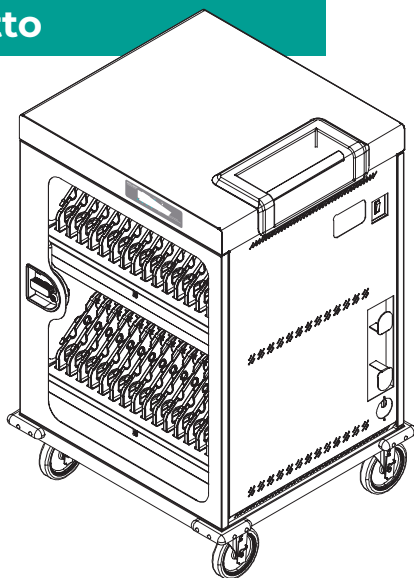

- A:** Maniglia
- B:** Pannello di controllo
- C:** Vano multipresa
- D:** Multipresa
- E:** Divisori in plastica
- F:** Ruote
- G:** Serratura
- H:** Vetro in policarbonato
- I:** Avvolgicavo
- J:** Cavo di alimentazione
- K:** Etichetta del prodotto
- L:** Interruttore di alimentazione
- M:** Sistema SMART

4 Istruzioni

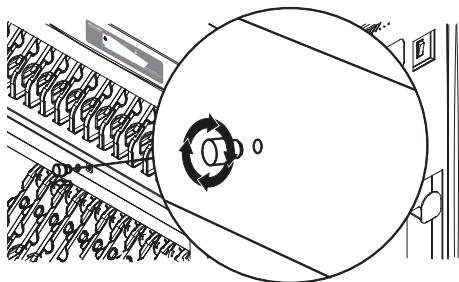

1. Svitare e aprire il vano delle multiprese e sollevare il vassoio.

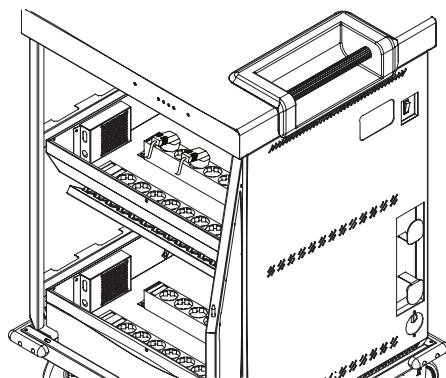

2. Collegare la spina dei dispositivi alla multipresa, facendo uscire il cavo di ricarica del dispositivo dal vassoio tramite i fori.

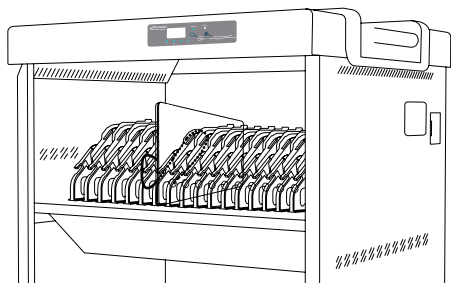

3. Aprire la clip dei divisori in plastica, fissare il cavo che passa attraverso il pannello posteriore sul divisore, chiudere la clip per fissare il cavo.

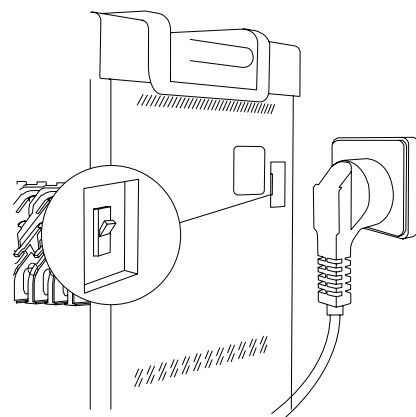

4. Collegare il carrello alla fonte di alimentazione e accendere l'interruttore sul lato destro. Inserire i dispositivi negli alloggiamenti. Collegare i cavi ai dispositivi.

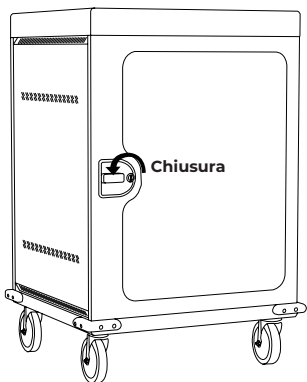

5. Chiudere la serratura per rendere il dispositivo di ricarica più sicuro.

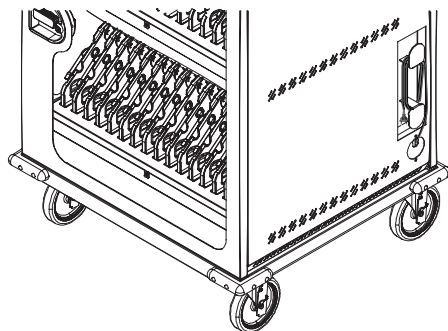

6. In caso di mancato utilizzo per un tempo prolungato è consigliabile scollegare il cavo di alimentazione e avvolgerlo nell'apposito avvolgicavo.

5 Pannello di controllo

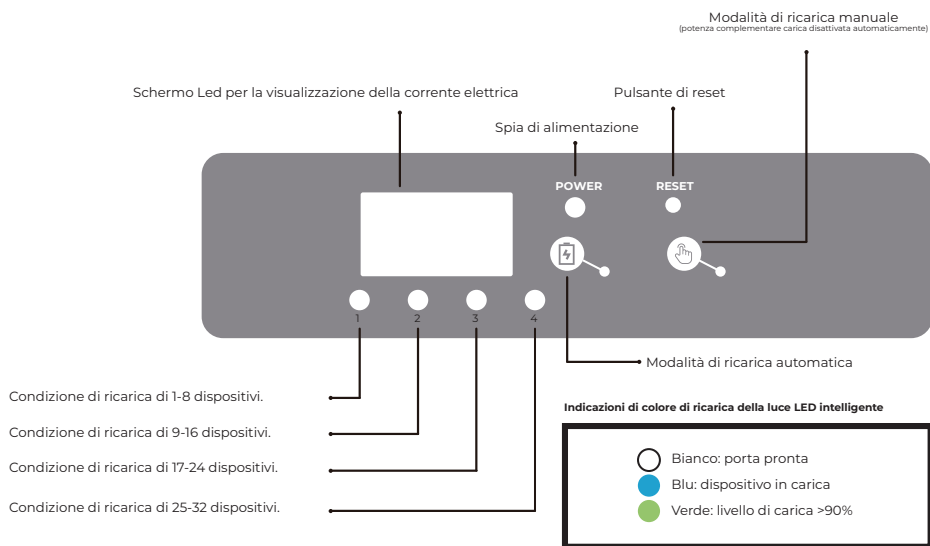

Nota:

1. Pulsante modalità di ricarica automatica (🔌): quando si collega l'alimentazione, il carrello di ricarica sarà in modalità di ricarica automatica, non è necessario premere questo pulsante. È predefinito.

2. Pulsante modalità di ricarica manuale (🔋): è la modalità di ricarica completa. Quando i dispositivi nel carrello di ricarica sono completamente carichi, il sistema di ricarica intelligente si spegnerà automaticamente e entrerà in modalità di sospensione. Nello stato di sospensione del sistema di ricarica intelligente, per riavviarlo, premere il pulsante con l'icona della batteria, non è necessario scollegare l'alimentazione.

6 Termini di garanzia

Il prodotto gode dei termini di garanzia previsti dalla normativa vigente.

1. Verificare il contenuto della confezione confrontandolo con il manuale. In caso di domande, rivolgersi al rivenditore. Verificare, al momento dell'acquisto, il funzionamento del prodotto insieme al rivenditore. Per usufruire correttamente del servizio di garanzia, è fondamentale conservare con cura la 'fattura di acquisto', eventuali voci poco chiare, incomplete o alterate potrebbero compromettere l'efficacia del servizio. Conservare in un luogo sicuro, in caso di smarrimento non sarà rimesa.
2. Le seguenti situazioni non sono coperte dalla garanzia, è possibile scegliere servizi a pagamento:
 - Il dispositivo o parti di esso hanno superato il periodo di garanzia.
 - In caso in cui sia stato riparato, smontato e modificato da personale non autorizzato.
 - Senza fattura valida (ad eccezione di quelli che possono dimostrare che il prodotto rientra nel periodo di garanzia).
 - Modificare il certificato di garanzia senza autorizzazione.
 - Il modello del prodotto e il numero di serie sulla fattura non corrispondono.
 - L'etichetta del prodotto o il numero del prodotto sono danneggiati e l'identità del prodotto non può essere provata in modo efficace.
 - Guasto o danno causato dall'uso di software non originale, software di terze parti o virus.
 - Guasto del dispositivo o danni causati dall'uso di parti non incluse.
 - Guasto o danno causato da altre cause di forza maggiore e altri fattori esterni come infiltrazioni d'acqua, umidità, cadute, collisioni, tensione di ingresso impropria, inserimento e rimozione errati, problemi di trasporto e altri fattori esterni.



In conformità alla normativa WEEE, le apparecchiature elettriche ed elettroniche non devono essere smaltite con i rifiuti domestici. Il presente prodotto deve essere consegnato ai punti di raccolta preposti allo smaltimento e riciclo delle apparecchiature elettriche ed elettroniche. Contattate le autorità locali competenti per ottenere informazioni in merito allo smaltimento corretto della presente apparecchiatura.



Con il marchio CE, **Mach Power®** garantisce che il prodotto è conforme alle norme e direttive europee di riferimento.

La dichiarazione di conformità EU è scaricabile sul nostro sito: machpower.it

Made in P.R.C.

Tutti i marchi riportati appartengono ai legittimi proprietari; marchi di terzi, nomi di prodotti, nomi commerciali e immagini di prodotti sono di proprietà dei rispettivi titolari. Sono utilizzati a puro scopo divulgativo e informativo, senza alcun fine di violazione dei diritti vigenti.

Per qualsiasi aggiornamento o informazione del prodotto
machpower.it | desk@machpower.it

Mach Power Italy S.r.l. - Cupa Vicinale S.Aniello, 112 - 80146 Napoli - Italia

REV03-121224